



PREFEITURA DA CIDADE DE ARMAÇÃO DOS BÚZIOS
COORDENADORIA DA UNIDADE DE LICITAÇÃO

EDITAL

PREGÃO PRESENCIAL Nº 010/2016

ARMAÇÃO DOS BÚZIOS

P R E Â M B U L O	
Processo nº	17049/2014
Fundamento Legal:	Esta licitação é regida pela Lei nº. 10.520, de 17/07/2002, Decreto Municipal nº. 43, de 05/05/2005 e pela Portaria nº 646, de 19/11/2015, subsidiariamente a Lei nº. 8.666/93 alterada pela Lei 8.883/94, e demais normas pertinentes ou outra que porventura vier a alterar, substituir ou complementá-la e ainda, pelas condições estabelecidas neste Edital e seus respectivos anexos.
Finalidade:	Aquisição de móveis planejados, compreendendo o serviço de instalação, para atender os Centros de Referência da Assistência Social – CRAS.
Sector Requisitante:	Secretaria Municipal de Desenvolvimento Social, Trabalho e Renda.
Justificativa:	A compra dos moveis é de suma importância, pois ira melhorar as condições de trabalho dos funcionários e, conseqüentemente, também melhorará atendimento aos usuários desses equipamentos.
Critério de Julgamento	Menor Preço Global
Tipo de entrega:	Entrega no prazo de 30 (trinta) dias após a Emissão da Nota de Empenho e Autorização de Fornecimento e 15 (quinze) dias para finalizar a instalação dos móveis.
Data:	07/04/2016
Horário:	10:00h
Local de Realização:	Estrada da Usina Velha, nº 600, Centro, Armação dos Búzios / RJ

A Prefeitura do Município de Armação dos Búzios - RJ, com sede na Rua Estrada da Usina Velha, nº 600, Centro, Armação dos Búzios/RJ, nesta Cidade, torna público que fará realizar licitação na modalidade de **Pregão Presencial**, tipo **Menor Preço Global**, conforme descrito neste Edital e seus Anexos, e em conformidade com a Lei Federal n. 10.520, de 17/07/02, bem como no Decreto Municipal nº. 43/2005, aplicando-se, subsidiariamente, as normas da Lei n. 8.666, de 21.06.93 e alterações posteriores. O Pregoeiro, instituído por Portaria Municipal nº 646/2015 dará início ao Pregão, recebendo nesse ato os documentos de Credenciamento, o envelope contendo as propostas de preços (Nº 1) e o envelope (Nº 2) contendo os documentos de habilitação, iniciando o **evento às 10:00h, do dia 07/04/2016**, no endereço supra descrito, na sala da Comissão Permanente de Licitação.



PREFEITURA DA CIDADE DE ARMAÇÃO DOS BÚZIOS COORDENADORIA DA UNIDADE DE LICITAÇÃO

1. DO OBJETO

1.1. A presente licitação tem por objeto a **Aquisição de móveis planejados, compreendendo o serviço de instalação, para atender os Centros de Referência da Assistência Social – CRAS**, conforme especificações detalhadas no Termo de Referência em anexo, que independente de transcrição faz parte integrante deste instrumento convocatório.

1.2. O valor estimado do objeto presente é de **R\$ 35.327,13** (trinta e cinco mil e trezentos e vinte reais e treze centavos).

2 - DAS CONDIÇÕES PARA PARTICIPAÇÃO

2.1. Poderão participar deste Pregão todas as empresas e entidades interessadas cadastradas ou não nesta Prefeitura, que atenderem às exigências constantes deste Edital e seus Anexos e que não tenham vedação explícita em lei.

2.2. Independentemente de declaração expressa, a apresentação por parte da licitante dos envelopes n.º 01 (Proposta de Preços) e n.º 02 (Documentos de Habilitação), implicará na submissão às normas vigentes e todas as condições estipuladas neste Edital e seus anexos.

2.3. Não poderão participar as empresas que se encontrem sob falência, concordata, concurso de credores, dissolução, liquidação ou em regime de consórcio, qualquer que seja sua forma de constituição, empresas estrangeiras que não funcionem no País, nem aqueles que tenham sido declarados inidôneos ou punidos com suspensão do direito de licitar ou contratar com a Administração Pública.

2.4. As microempresas e empresas de pequeno porte, assim qualificadas nos termos da Lei Complementar nº 123/06, poderão participar desta licitação usufruindo os benefícios estabelecidos nos artigos 42 a 45 da referida Lei.

3. DOS ENVELOPES

3.1. Os envelopes de proposta e habilitação, devidamente lacrados, deverão ser entregues ao pregoeiro na data e hora acima:

3.2. Envelope de Proposta:

PREFEITURA MUNICIPAL DE ARMAÇÃO DOS BÚZIOS

ENVELOPE N.º 1 – PROPOSTA DE PREÇOS PREGÃO Nº 010/2016

DATA: 07/04/2016, as 10:00h

(RAZÃO SOCIAL DA EMPRESA)



PREFEITURA DA CIDADE DE ARMAÇÃO DOS BÚZIOS COORDENADORIA DA UNIDADE DE LICITAÇÃO

3.3. Envelope Habilitação:

PREFEITURA MUNICIPAL DE ARMAÇÃO DOS BÚZIOS

ENVELOPE N.º 2 – HABILITAÇÃO - PREGÃO Nº 010/2016

DATA: 07/04/2016, as 10:00h

(RAZÃO SOCIAL DA EMPRESA)

4. DO RECEBIMENTO E DA ABERTURA DOS ENVELOPES:

4.1. A reunião/sessão para recebimento e para abertura dos envelopes contendo a Proposta de Preços e a Habilitação, será pública, dirigida por um Pregoeiro e realizada de acordo com a Lei n. 10.520, de 17/07/02, com o Decreto Municipal nº. 43/2005 e Portaria nº 1078, de 31/10/2013, subsidiariamente pela lei 8666/93 e demais legislações pertinentes, e em conformidade com este Edital e seus anexos, no local e horário já determinados.

4.2. Declarada a abertura da sessão pelo Pregoeiro, será iniciada a fase de **CRENCIAMENTO** na qual o interessado ou o seu representante, deverá comprovar a existência dos necessários poderes para formulação de propostas e para a prática de todos os demais atos inerentes ao certame. **Esta comprovação deverá ser feita através de cópia do contrato social devidamente autenticada, na qual possa verificar que o representante possui poderes para agir em nome da empresa. Na hipótese de não ser sócio administrador, o interessado deverá apresentar a Carta de Credenciamento elaborada pelo sócio administrador da empresa (qualificação essa comprovada através de cópia autenticada do contrato social da empresa). No caso do interessado possuir procuração por instrumento público ou privado, deverá a mesma conter poderes específicos para juntar e apresentar documentos, apresentar propostas, assinar atos e termos, requerer e deliberar, apresentar recursos, renunciar a direitos, inclusive recursos, e tudo o mais que se fizer necessário, de acordo com o Edital, devendo, no entanto, ser comprovado os poderes do outorgante através da cópia autenticada do contrato social da empresa. Em qualquer caso, juntamente com as referidas documentações, o representante deve apresentar no exato momento do credenciamento a cópia da sua identidade.**

4.3. Depois de credenciado o último proponente, não mais serão admitidas novos licitantes, dando início ao recebimento dos envelopes de proposta de preços e de documentos para habilitação.

4.4. Caso o licitante seja Microempresa, Empresa de pequeno Porte ou Cooperativa esta última desde que preencha o requisito constante do art. 34, da Lei n.º 11.488/2007, deverá apresentar, no momento do credenciamento, informação prestada pelo site da Junta Comercial de que ostenta tal condição, o que poderá, também, ser verificado pelo próprio Pregoeiro no início da sessão, com vistas a celebridade do procedimento.



PREFEITURA DA CIDADE DE ARMAÇÃO DOS BÚZIOS COORDENADORIA DA UNIDADE DE LICITAÇÃO

a) Caso esse serviço não esteja disponível, deverá ser apresentada certidão expedida pela Junta Comercial do seu domicílio, conforme o art. 8º da IN 103 do Departamento Nacional de Registro do Comércio, de 30.04.07 que demonstre essa condição.

4.5. Os documentos exigidos neste edital deverão ser apresentados em cópia reprográfica autenticada, na forma do artigo 32, e seus parágrafos, da Lei Federal n.º 8.666/93.

4.6. Só será autenticada documentação por Servidor Público da administração (CONFERE COM ORIGINAL), até o dia anterior do Certame, mediante apresentação de documentos originais e cópias reprográficas. Não será admitido em hipótese alguma CONFERE COM ORIGINAL no momento da licitação. Sobre pena de inabilitação.

5. DA PROPOSTA DE PREÇOS

5.1. A Proposta de Preços deverá ser apresentada juntamente com a Declaração de Proposta (anexo), preferencialmente, em 01 (uma) via, impressa em papel, modelo A4, timbrado da licitante, ou digitada em papel com carimbo padronizado do CNPJ, datada, expressando o prazo de validade da mesma, e assinada pelo representante legal da licitante; sendo redigida em língua portuguesa, com clareza, sem emendas, rasuras, borrões, acréscimos ou entrelinhas.

5.2. Na elaboração da proposta de preços, deverão estar contidas todas as especificações, conforme definido no Termo de Referência (**Anexo**). Constar, quando da declaração do vencedor do certame, de forma clara e inequívoca a especificação do **produto ofertado**, contendo apenas uma cotação para cada item, respeitando os valores de referência global e unitário. Quando for o caso, indicar o material, seu quantitativo, especificidades, bem como indicadores objetivos quanto a, procedência, especificações técnicas, marca, fabricante e outros elementos que identifiquem o produto, bem como o material eventualmente utilizado na realização do mesmo, sem ônus adicional ao valor proposto, não sendo admitidas ofertas fora da margem de especificação do objeto licitado. O desatendimento deste subitem será motivo de desclassificação do item ou da Proposta Comercial.

5.2.1. Apresentar preço por unidade, e totalizando por item, e ao final, o valor total da proposta.

5.2.2. Os preços deverão ser expressos em moeda corrente no país, todos em algarismos arábicos e por extenso, pelo qual a licitante se propõe a fornecer os produtos.

5.2.3. Em caso de divergência entre os preços apresentados em algarismos, e por extenso, prevalecerá sempre o de menor valor.

5.3. O prazo de validade da Proposta será de 60 (sessenta) dias, contados da data de sua abertura, e deverá estar expresso na Proposta de Preços, podendo se estender por igual período, e mediante renovação das propostas, antes de finda sua validade, circunstância em que não caberá recusa.



PREFEITURA DA CIDADE DE ARMAÇÃO DOS BÚZIOS COORDENADORIA DA UNIDADE DE LICITAÇÃO

5.4. Serão desclassificadas as Propostas elaboradas em desacordo com os termos deste Edital, ou que se apoiarem na proposta de outro proponente.

O prazo de validade dos materiais, quando aplicável, não poderá ser inferior a 12 meses da data da entrega, salvo os que tiverem validade inferior especificada pelo Fabricante.

5.5. As Propostas que apresentarem preços manifestamente excessivos ou inexeqüíveis, assim considerados aqueles que não venham a ter demonstrada sua viabilidade através de documentação que comprove que os custos são coerentes com os de mercado serão desclassificadas.

5.6. Em caso de omissão de qualquer prazo ficará estabelecido o prazo constante neste Edital.

5.7. Quaisquer tributos, custos e despesas diretos ou indiretos omitidos da proposta de preços ou incorretamente cotados, serão considerados como inclusos nos preços, não sendo considerados pleitos de acréscimos, a esse ou qualquer título, devendo os materiais e produtos a serem fornecidos sem ônus adicionais.

6 – DAS CONDIÇÕES PARA HABILITAÇÃO

A habilitação do licitante vencedor será verificada mediante a apresentação dos seguintes documentos, **em cópia devidamente autenticada**, nos termos previsto neste edital.

Para fins de habilitação neste Pregão, o licitante deverá apresentar, dentro do ENVELOPE DA HABILITAÇÃO, os documentos a seguir:

6.1. DA HABILITAÇÃO JURÍDICA:

6.1.1. TRATANDO-SE DE EMPRESÁRIO INDIVIDUAL: registro comercial;

6.1.2. TRATANDO-SE DE SOCIEDADE EMPRESÁRIA: ato constitutivo, estatuto ou contrato social em vigor, devidamente registrado, em se tratando de sociedades comerciais, e, no caso de sociedade por ações, acompanhado de documentos de eleição de seus administradores;

6.1.3. TRATANDO DE SOCIEDADE CIVIL:

6.1.3.1. Ata de Fundação;

6.1.3.2. Estatuto com Ata de Assembléia de Aprovação;

6.1.3.3. Regimento Interno com a ata da aprovação;

6.1.3.4. Inscrição do Ato Constitutivo e Edital de convocação e Ata que elegeu a atual Diretoria com a referida publicação;

6.1.3.5. Edital de convocação e Ata que elegeu o atual Conselho Fiscal com a referida publicação;

6.1.3.6. Registro da presença de sócios em assembléias gerais;

6.1.3.7. Ata de sessão em que os sócios autorizam a entidade a participar de certames licitatório;

6.1.3.8. Prova de realização das 02 (duas) últimas Assembléias Gerais com as respectivas publicações;



PREFEITURA DA CIDADE DE ARMAÇÃO DOS BÚZIOS COORDENADORIA DA UNIDADE DE LICITAÇÃO

6.1.4. TRATANDO-SE DE COOPERATIVA:

6.1.4.1. Estatuto social com ata de assembléia de aprovação, conforme a Lei nº 5764/71, que comprove que a cooperativa tem como objetivo a prestação de serviços ou fornecimento de produtos exigidos nesta licitação, e, ainda, que a mesma dispõe de associados (cooperados) em quantidade e com qualificação profissional conforme solicitados no Projeto Básico;

6.1.4.2. Regimento interno (com a ata da assembléia que o aprovou);

6.1.4.3. Ata de fundação da cooperativa;

6.1.4.4. Regimento dos fundos instituídos pelos cooperados (com ata da assembléia que o aprovou);

6.1.4.5. Editais de convocação das três últimas assembléias gerais extraordinárias (para comprovação da representatividade dos dirigentes e conselheiros da cooperativa);

6.1.5. Juntada do decreto de autorização, em se tratando de empresa ou sociedade estrangeira em funcionamento no País, e ato de registro ou autorização para funcionamento expedido pelo órgão competente, quando a atividade assim o exigir;

6.3. HABILITAÇÃO ECONÔMICA E FINANCEIRA:

6.3.1 Balanço patrimonial e demonstrações contábeis do último exercício social, já exigíveis e apresentados na forma da lei, que comprovem a boa situação financeira da empresa, vedada a sua substituição por balancetes ou balanços provisórios, podendo ser atualizados por índices oficiais quando encerrados há mais de três meses da data da apresentação da proposta. A boa situação financeira do licitante poderá ser demonstrada pelos índices abaixo:

- 1) ÍNDICE DE LIQUIDEZ CORRENTE $ILC = AC/PC \geq 1,00$
- 2) ÍNDICE DE LIQUIDEZ GERAL $ILG = (AC+RLP) / (PC+ELP) \geq 1,00$
- 3) ÍNDICE DE ENDIVIDAMENTO GERAL..... $IEG = (PC+ELP) / AT < 1,00$

Onde:

AC	=	ATIVO CIRCULANTE
PC	=	PASSIVO CIRCULANTE
D	=	DISPONÍVEL
RLP	=	REALIZÁVEL A LONGO PRAZO
ELP	=	EXIGÍVEL A LONGO PRAZO
AT	=	ATIVO TOTAL

6.3.2 Certidões negativas de falência ou concordata expedidas pelo(s) distribuidor (es) da sede da pessoa jurídica. Se o licitante não for sediado na Comarca de Armação dos Búzios, as certidões deverão vir acompanhadas de declaração oficial da autoridade judiciária competente, relacionando os distribuidores que, na Comarca de sua sede, tenham atribuição para expedir certidões negativas de falências e concordatas.



PREFEITURA DA CIDADE DE ARMAÇÃO DOS BÚZIOS COORDENADORIA DA UNIDADE DE LICITAÇÃO

6.4. REGULARIDADE FISCAL e TRABALHISTA:

6.4.1 Prova de inscrição no Cadastro de Pessoas Físicas (CPF) ou no Cadastro Nacional de Pessoas Jurídicas (CNPJ);

6.4.2 Prova de inscrição no cadastro de contribuintes estadual ou municipal, se houver relativo ao domicílio ou sede do licitante, ou outra equivalente, na forma da lei;

6.4.3 Prova de regularidade perante a Fazenda Nacional, efetuada por meio da certidão de negativa de tributos e contribuições federais ou certidão positiva com efeito de negativa expedida pela Secretaria da Receita Federal e certidão negativa da Dívida Ativa da União, emitida pela Procuradoria da Fazenda Nacional;

6.4.4 Prova de regularidade perante a Fazenda Estadual feita por meio da apresentação da certidão negativa do imposto sobre circulação de mercadorias e serviços ou certidão positiva com efeito de negativa expedida pela Secretaria de Estado de Fazenda, e certidão negativa da Dívida Ativa ou certidão positiva com efeito de negativa para fins de Licitação expedida pela Procuradoria Geral do Estado;

6.4.5 Prova de regularidade perante a Fazenda Municipal do domicílio ou sede do licitante com a apresentação das seguintes certidões feita por meio da certidão negativa de imposto sobre serviços de qualquer natureza ou certidão positiva com efeito de negativa;

6.4.6 Prova de regularidade perante a Seguridade Social (CND);

6.4.7 Prova de regularidade perante o Fundo de Garantia por Tempo de Serviço (FGTS).

6.4.8 Certidão Negativa de Débitos Trabalhistas (CNDT) ou tanto por meio de Certidão Positiva com Efeito de Negativa, para comprovar a inexistência de débitos inadimplidos perante a Justiça do Trabalho, em obediência à Lei nº 12.440/2011, que é expedida gratuita e eletronicamente.

6.4.9 Certidão Negativa de Débitos ou por meio de Certidão Positiva com Efeito de Negativa com a Fazenda Pública Municipal de Armação dos Búzios em caráter geral.

Obs.: Caso as empresas licitantes possuam o Certificado de Registro Cadastral, emitido pela Prefeitura da Cidade de Armação dos Búzios, ficarão isenta da apresentação dos documentos acima citados, ficando sob pena de inabilitação, obrigados a apresentar para comprovação no envelope de Documentos de Habilitação, a Cópia do Certificado de Registro Cadastral, devidamente autenticada em cartório, e os demais documentos fora do prazo de validade e os documentos que não estiverem mencionados no próprio Certificado

6.5. QUALIFICAÇÃO TÉCNICA:

Os Licitantes deverão apresentar ainda os seguintes documentos:

6.5.1. Atestado de Capacidade Técnica, emitido por pessoa jurídica de direito público ou privado, em papel timbrado, declarando que o responsável técnico forneceu igual ou similar ao objeto da presente licitação, e que os mesmos foram fornecidos de forma satisfatória, de forma que comprove aptidão para o cumprimento



PREFEITURA DA CIDADE DE ARMAÇÃO DOS BÚZIOS COORDENADORIA DA UNIDADE DE LICITAÇÃO

do objeto licitado. Nos atestados devem estar explícitos: a empresa que está fornecendo o atestado e o responsável pelo setor encarregado do objeto em questão.

6.6. OUTRAS COMPROVAÇÕES:

- 6.6.1.** Declaração da existência ou não de fatos impeditivos da habilitação, em processo licitatório, bem como o compromisso de declaração de fatos supervenientes, conforme modelo Anexo a este edital;
- 6.6.2.** Declaração de cumprimento do disposto no inciso XXXIII art. 7º da Constituição Federal e na Lei nº 9.854, de 27 de outubro de 1999, conforme modelo Anexo a este edital;
- 6.6.3-** Licença de funcionamento expedida pelo órgão fiscalizador estadual ou municipal, devidamente válida para o ano em exercício (alvará de funcionamento).
- 6.6.4.** É desejável que os documentos sejam apresentados na ordem descrita no Edital.
- 6.6.5.** Serão inabilitadas as empresas que não satisfizerem as exigências estabelecidas para a habilitação.
- 6.6.6.** Caso a documentação comprovante da regularidade fiscal apresentada por microempresa ou por empresa de pequeno porte contenha alguma restrição, lhe será assegurado o lapso temporal previsto na [Lei Complementar nº 123, de 14 de dezembro de 2006](#), para a regularização desta documentação, pagamento ou parcelamento do débito e emissão de eventuais certidões negativas ou positivas que tenham efeito negativo.
- 6.6.7.** A não regularização da documentação no tempo e na forma indicados pela lei supra implicará na decadência do direito à contratação, sem prejuízo da aplicação das sanções previstas no art. 81 da Lei n.º 8.666, de 21 de junho de 1993.

Parágrafo Primeiro - Para fins de habilitação, considerar-se-á o conhecimento e atendimento a todas as normas técnicas e instruções legais, normativas e demais dispositivos exigidos que regulamentem e autorizem a atividade da Empresa e de seus representantes e qualifiquem a realizarem os serviços objeto deste ato convocatório, mesmo que não expressas diretamente neste instrumento;

Parágrafo Segundo – O uso da expressão “conforme edital”, demais reducionismos, ou termos genéricos equivalentes, que venham a tornar confusa ou imprecisa a especificação exata do objeto ora ofertado implicará da desclassificação da proposta apresentada, visto ser solicitada a apresentação de modelo, marca, procedência, dentre outras informações pertinentes à proposta de preços, conforme orientação legal.

7 - DO JULGAMENTO DAS PROPOSTAS

7.1. O Pregoeiro procederá à abertura dos envelopes contendo a Declaração de Proposta e as Propostas de Preços, e iniciará a classificação do autor da proposta de **Menor Preço Global** e aqueles que tenham



PREFEITURA DA CIDADE DE ARMAÇÃO DOS BÚZIOS COORDENADORIA DA UNIDADE DE LICITAÇÃO

apresentado propostas em valores sucessivos e superiores em até 10% (dez por cento), relativamente à de menor preço.

7.2. Quando não forem verificadas, no mínimo, 03 (três) propostas de preços nas condições definidas no item anterior, o Pregoeiro classificará as melhores propostas subseqüentes, até o máximo de três ou mais, para que seus autores participem dos lances verbais, quaisquer que sejam os preços oferecidos nas propostas escritas. Poderá, no entanto, o Pregoeiro classificar todas as propostas independentemente dos valores iniciais caso identifique a possibilidade entre os licitantes alcançarem maior competitividade com proposta mais vantajosa para a administração.

7.3. Não poderá haver desistência dos lances ofertados, sob pena de exclusão do certame, sem prejuízo das sanções administrativas cabíveis. Após esse ato, será encerrada a etapa competitiva e as ofertas ordenadas, exclusivamente pelo critério de Menor Preço.

7.4. O Pregoeiro examinará a aceitabilidade da primeira classificada, quanto ao objeto e valor, e decidirá motivadamente a respeito.

7.4.1. A licitante classificada como de **Menor Preço global**, na fase de Proposta de Preços, só será declarada vencedora do certame depois de verificadas as demais exigências deste Edital.

7.5. Se a oferta não for aceitável ou se a licitante não atender às exigências editalícias, o Pregoeiro examinará as ofertas subseqüentes, na ordem de classificação, até a apuração da melhor proposta, sendo a respectiva licitante declarada vencedora e a ela adjudicado o valor referente ao objeto deste Edital.

7.6. Nas situações previstas nos incisos 7.4 e 7.5, o Pregoeiro poderá negociar diretamente com o proponente, para que seja obtido preço melhor, conforme postulado no parágrafo XVII do Art. 4º, da Lei Nº 10.520, de 17 de julho, de 2002, sendo facultado ao pregoeiro que o valor ofertado pela segunda colocada na fase de lances seja realinhado ao ofertado pela primeira colocada na fase de lances, observando critérios de exequibilidade.

7.7. Da reunião, lavrar-se-á ata circunstanciada, na qual serão registradas as ocorrências relevantes e que, ao final, será assinada pelo Pregoeiro, a licitante vencedora e demais licitantes presentes.

7.8. Em caso de divergência entre informações contidas em documentação impressa e na proposta específica, prevalecerão as da proposta.

7.9. Não se considerará qualquer oferta de vantagem não prevista no objeto deste Edital e seus Anexos.

7.10. Quando tiver micro empresa ou empresa de pequeno porte participando do certame, o Pregoeiro da Comissão de Licitação deverá:



PREFEITURA DA CIDADE DE ARMAÇÃO DOS BÚZIOS COORDENADORIA DA UNIDADE DE LICITAÇÃO

I - verificar se o menor preço alcançado foi ofertado por microempresa ou empresa de pequeno porte, assim qualificada, dando continuidade ao procedimento, em caso positivo, sem aplicação do disposto no artigo 45 da Lei Complementar nº 123/2006;

II - verificar, caso o preço vencedor não seja microempresa ou empresa de pequeno porte, se há preços ofertados por licitantes assim qualificadas até 5% (dez por cento) superiores ao menor preço alcançado, caracterizando o empate ficto nos termos do artigo 44 da Lei Complementar nº 123/2006;

III – conceder, no caso de empate ficto, o prazo máximo de 05 (cinco) minutos para que a microempresa ou empresa de pequeno porte mais bem classificada, querendo, apresente proposta de preço inferior àquela considerada vencedora do certame, nos termos do disposto no artigo 45 inciso I da Lei Complementar nº 123/2006, sob pena de preclusão.

7.10.1. O intervalo de empate é sempre entre as propostas de microempresas e empresas de pequeno porte e a empresa que ofertou o menor valor, mesmo que entre elas existam preços ofertados por outras empresas.

7.10.2. Caso haja equivalência nas propostas escritas de microempresa e empresa de pequeno porte e destas em relação à proposta de menor valor na forma do artigo 44 da Lei Complementar nº 123/2006, ou seja, no intervalo de até 5% (cinco por cento) superior, deve o Pregoeiro da Comissão de Licitação efetuar sorteio, não só para fins de classificação, mas também para o exercício do benefício do empate ficto.

7.10.3. No prazo concedido para o desempate, se a microempresa ou empresa de pequeno porte mais bem classificada não exercer o benefício de ofertar preço inferior àquela considerado o vencedor do certame, serão convocadas as remanescentes que porventura se enquadrem na hipótese do empate ficto, na ordem classificatória, para o exercício do mesmo direito, garantidos os mesmos prazos inicialmente concedidos.

7.10.4. Alcançado o preço final na nova proposta apresentada pela microempresa ou empresa de pequeno porte, deverá a Comissão de Licitação prosseguir mediante análise de sua aceitabilidade, recusando proposta de preço excessivo ou manifestamente inexeqüível.

7.10.5. No caso de empate entre duas ou mais propostas, conforme o § 2º art 45 da Lei 8.666/1993, e após obedecido o disposto no § 2º do art. 3º desta Lei, a classificação se fará, obrigatoriamente, por sorteio, em ato público, para o qual todos os licitantes serão convocados, vedado qualquer outro processo.

7.11. Os licitantes que apresentar valor estimado superior ao estimado do **Anexo II deste Edital**, preços parciais, e oferecimento de vantagens não previstas neste Edital serão considerados desclassificados.

7.12. Os licitantes que tiverem preços considerados manifestamente inexeqüíveis, conforme estabelecido no Inciso II do artigo 48 da Lei nº 8.666/93, assim considerando as propostas cujos valores sejam inferiores a 70% (setenta por cento) menor do que o estimado nos seguintes casos: média aritmética dos valores das



PREFEITURA DA CIDADE DE ARMAÇÃO DOS BÚZIOS COORDENADORIA DA UNIDADE DE LICITAÇÃO

propostas superiores a 50% (cinquenta por cento) do valor do orçamento oficial e/ou valor orçado pela Administração serão considerados desclassificados.

7.13. E quando os licitantes classificados na forma do §1º do Art. 48 da Lei 8666/93, cujo valor global da proposta for inferior a 80% (oitenta por cento) do menor valor a que se referem as alíneas "a" e "b", será exigida, para a assinatura do Contrato ou para a Ata de Registro de Preços, prestação de garantia adicional, dentre as modalidades previstas no § 1º do art. 56, igual a diferença entre o valor resultante do Anexo II deste Edital e o valor da correspondente proposta, sob pena de desclassificação.

7.14. As propostas de preços cujo preço total, calculado na forma prevista no **Anexo II deste Edital**, apresentar superior a 10% (dez por cento) em relação ao orçamento estimado pela Administração, deverão apresentar, em anexo à sua proposta, no mesmo envelope, sob pena de desclassificação, as planilhas de composição de todos os preços unitários de serviços que deram origem ao preço proposto, contendo cada planilha, as quantidades e preços unitários dos insumos (materiais, equipamentos, mão-de-obra e demais insumos) que compõem cada item de serviço, com a explicitação dos acréscimos relativos a encargos, tributos, despesas indiretas e lucros incidentes sobre os mesmos, anexadas, ainda, cópia de publicações especializadas e quaisquer outros documentos que confirmem os preços dos insumos e salários adotados na orçamentação, de modo a comprovar, com absoluta clareza e objetividade, a exequibilidade dos preços propostos. Quando a licitante alegar a propriedade do material, juntará prova respectiva em seu nome

8. DOS RECURSOS

8.1. Para interpor recursos a licitante deverá proceder ao registro em ata da síntese das suas razões, podendo juntar memoriais no prazo de 03 (três) dias úteis.

8.2. O recurso contra decisão do Pregoeiro não terá efeito suspensivo.

8.3. O acolhimento do recurso importará a invalidação apenas dos atos insuscetíveis de aproveitamento.

8.4. Os autos do processo permanecerão com vista franqueada aos interessados, na Secretaria Municipal de Administração, através da Comissão Permanente de Licitação, na cidade de Armação dos Búzios/RJ.

9. DAS SANÇÕES ADMINISTRATIVAS

9.1. Se a licitante vencedora do certame recusar-se a assinar contrato injustificadamente, a sessão será retomada e as demais licitantes chamadas, na ordem de classificação, para fazê-lo nas mesmas condições da proposta vencedora, sujeitando-se a licitante desistente, às penalidades seguintes, sem prejuízo da aplicação de outras cabíveis:

9.1.1. Suspensão temporária de participar de licitações e impedimento de contratar com o Município de Armação dos Búzios/RJ, por prazo não superior a 02 (dois) anos.



PREFEITURA DA CIDADE DE ARMAÇÃO DOS BÚZIOS COORDENADORIA DA UNIDADE DE LICITAÇÃO

10. DA DOTAÇÃO ORÇAMENTÁRIA

10.1. Os recursos necessários à realização do certame, correrão à conta da dotação orçamentária, prevista no exercício, conforme segue:

Programa de Trabalho 08.244.0057.2.254, Despesa 449052.00 e Fonte 056

11 - DAS CONDIÇÕES DO RECEBIMENTO DO OBJETO

11.1. A empresa adjudicada deverá entregar os produtos nos locais indicados pela Secretaria/órgão/setor requisitante, após recebimento da ordem de serviço correspondente.

11.2. O não comparecimento da empresa adjudicada, no prazo de 48 (quarenta e oito) horas, para cumprimento do estabelecido no item, caracterizará DESISTÊNCIA, podendo dar ensejo ao chamamento do segundo colocado, sem prejuízo das sanções administrativas aplicáveis.

11.3. O Produto será objeto de recebimento provisório, nos termos do art. 73, II, "a", da Lei Federal nº 8666/93, no que couber.

11.4. O Produto será objeto de recebimento definitivo em até 10 (dez) dias, contados do recebimento provisório, nos termos do art. 73, II, "b", da Lei Federal nº 8666/93, no que couber.

11.5. A empresa adjudicada fica obrigada a refazer, às suas expensas, o serviço que vier a ser recusado por desatendimento às condições e características definidas neste edital.

12 - DO PAGAMENTO

12.1. Os pagamentos devidos à contratada serão efetuados em até 30 (trinta) dias, contados a partir da emissão da nota de empenho, mediante fatura que deverá ser apresentada pela contratada, atestada e visada por 02 (dois) servidores da secretaria responsável pelo recebimento.

12.2. Caso se faça necessária à retificação de fatura por culpa da contratada, o prazo terá sua contagem suspensa até a data de reapresentação da fatura ao órgão, isenta de erros, dando-se, então, prosseguimento à contagem.

12.3. Ocorrendo atraso no pagamento, desde que este não decorra de ato ou fato atribuível à contratada, aplicar-se-á o índice do IPCA *pro rata diem*, a título de compensação financeira, que será o produto resultante do mesmo índice do dia anterior ao pagamento, multiplicada pelo número de dias de atraso do mês correspondente, repetindo-se a operação a cada mês de atraso.

12.4. Entende-se por atraso o período que exceder o trintídio previsto no subitem 12.1.

12.5. Por eventuais atrasos injustificados no pagamento devido à contratada, esta fará jus a juros moratórios de 0,01667% ao dia, alcançando 6% ao ano (Lei federal nº 10.406/02, art. 406).

12.6. No caso de antecipação de recursos para pagamento aplicar-se-á o inciso XIV, "d" do Art. 40 da Lei 8.666/1993 c/c Art. 9º da Lei 10.520/2002, aplicando a base de cálculo do item anterior.



PREFEITURA DA CIDADE DE ARMAÇÃO DOS BÚZIOS COORDENADORIA DA UNIDADE DE LICITAÇÃO

13. DAS PENALIDADES

13.1. À contratada total ou parcialmente inadimplente, serão aplicadas as sanções previstas nos arts. 86 e 87 da Lei federal nº 8666/93, a saber:

- a)** Advertência, nas hipóteses de execução irregular de que não resulte prejuízo para o serviço;
- b)** Multa, que não excederá, em seu total, 20% (vinte por cento) do valor do contrato, nas hipóteses de inexecução, com ou sem prejuízo para o serviço (art. 226 da Lei estadual nº 287/79);
- c)** Suspensão temporária de participação em licitação e impedimento para contratar com a Administração Pública, por prazo não superior a dois anos, nas hipóteses de execução irregular, atrasos ou inexecução de que resulte prejuízo para o serviço;
- d)** Declaração de inidoneidade para licitar e contratar com a Administração Pública, enquanto perdurarem os seus motivos determinantes ou até que seja promovida a reabilitação perante a autoridade que aplicou a penalidade, nas hipóteses em que a execução irregular, os atrasos ou a inexecução associem-se à prática de ilícito penal.

13.2. A penalidade estabelecida na letra “b” do item 12.1 poderá ser aplicada de forma isolada ou cumulativamente com qualquer das demais.

13.3. A multa aplicada à contratada, poderá ser descontada de eventuais créditos que tenha em face da contratante.

14. DA IMPUGNAÇÃO DO ATO CONVOCATÓRIO

14.1 Até 02 (dois) dias úteis antes da data fixada para recebimento das propostas, qualquer cidadão poderá solicitar esclarecimentos ou impugnar o ato convocatório do Pregão, protocolizando o pedido no setor de protocolo da Prefeitura, das 8:00 às 17:00h.

14.2 Caberá ao Pregoeiro decidir sobre a petição no prazo de 24 (vinte e quatro) horas.

14.3 Acolhida à petição contra o ato convocatório será designada nova data para a realização do certame.

14.4 Os interessados poderão solicitar esclarecimentos ou formular impugnações acerca do objeto deste edital ou interpretação de qualquer de seus dispositivos por escrito, até 02 (dois) dias úteis anteriores à data do início da licitação, no seguinte endereço: Estrada da Usina Velha, 600 – Armação dos Búzios – RJ.

14.5 As retificações deste edital, por iniciativa oficial ou provocadas por eventuais impugnações, obrigarão a todos os licitantes, devendo ser publicadas nos mesmos meios da primeira publicação, sendo comunicadas aos adquirentes do edital por correio eletrônico ou por telefax, reabrindo-se o prazo inicialmente estabelecido, exceto quando, inquestionavelmente, a modificação não alterar a formulação das propostas.



PREFEITURA DA CIDADE DE ARMAÇÃO DOS BÚZIOS COORDENADORIA DA UNIDADE DE LICITAÇÃO

15. DAS DISPOSIÇÕES GERAIS

15.1. É facultado ao Pregoeiro ou a autoridade superior, em qualquer fase da licitação, promover diligência destinada a esclarecer ou complementar a instrução do processo, vedada à inclusão posterior de documento ou informação que deveria constar no ato da sessão pública.

15.2. Os proponentes assumirão todos os custos de preparação e apresentação de suas propostas, não cabendo ao Município de Armação dos Búzios responsabilidade por qualquer custo, independentemente da condução ou do resultado do processo licitatório.

15.3. Os proponentes são responsáveis pela fidelidade e legitimidade das informações e dos documentos apresentados em qualquer fase da licitação.

15.4. Após a apresentação da proposta, não caberá desistência, salvo por motivo justo decorrente de fato superveniente e aceito pelo Pregoeiro.

15.5. Não havendo expediente ou ocorrendo qualquer fato superveniente que impeça a realização do certame na data marcada, a sessão será automaticamente transferida para o primeiro dia útil subsequente, no mesmo horário e local estabelecidos, desde que não haja comunicação diversa por parte do Pregoeiro.

15.6. O desatendimento a exigências formais não essenciais não importará na exclusão do licitante, desde que seja possível a exata compreensão da sua proposta e a aferição da sua habilitação, durante a realização da sessão pública de pregão.

15.7. As normas que disciplinam este pregão serão sempre interpretadas em favor da ampliação da disputa entre os interessados, sem comprometimento da segurança do futuro contrato.

15.8. A homologação do resultado desta licitação não implicará direito à contratação.

15.9. As disposições estabelecidas neste edital poderão ser alteradas, observadas as disposições do Parágrafo 4º, do art. 21 da Lei nº 8.666/93.

15.10. O recebimento dos envelopes não gera nenhum direito para a licitante perante o Município de Armação dos Búzios.

15.11. As decisões do Pregoeiro serão consideradas definitivas somente após a sua homologação pelo Ordenador da Despesa da Prefeitura Municipal de Armação dos Búzios.

15.12. Fica assegurado ao Município de Armação dos Búzios, sem que caiba aos licitantes indenizações:

15.12.1. Adiar a data da abertura da presente licitação, dando disso conhecimento aos interessados, com antecedência mínima de 48 (quarenta e oito) horas;

15.12.2. Revogar, no todo ou em parte, a presente licitação, dando disso ciência aos interessados;

15.12.3. Anular a presente licitação, dando disso ciência aos interessados.



**PREFEITURA DA CIDADE DE ARMAÇÃO DOS BÚZIOS
COORDENADORIA DA UNIDADE DE LICITAÇÃO**

15.13. O foro para dirimir questões relativas ao presente edital, será o da Comarca de Armação dos Búzios, com exclusão de qualquer outro.

15.14. A participação das empresas interessadas nesta licitação implicará no total conhecimento das condições estabelecidas neste edital e em seus anexos, bem como das normas legais e regulamentares que regem a matéria, ficando consignado que na hipótese de ocorrência de casos omissos, estes serão solucionados à luz das disposições contidas na Lei Federal n.º 10.520/2002, na Lei Federal nº 8.666/93 e alterações posteriores, no Decreto Municipal n.º 43/2005, e demais normas pertinentes à espécie.

15.15. Qualquer pedido de esclarecimento em relação a eventuais dúvidas na interpretação do presente edital e seus anexos, ou ainda, quanto à formulação das propostas, deverá ser encaminhado, por escrito, ao Pregoeiro, à Estrada da Usina Velha, 600 – Armação dos Búzios – RJ ou pelo telefone (22) 26336054, de segunda a sexta-feira, das 8:00 às 17:00 horas, podendo, no mesmo endereço e horário ser obtida cópia integral do edital e anexos.

15.16 A licitante vencedora terá o prazo de 5 (cinco) dias, contados a partir da convocação, para assinar o respectivo instrumento de contrato, conforme inciso II do artigo 40 da Lei Federal 8.666/93.

16. CONSTITUEM ANEXOS DO EDITAL E DELE FAZEM PARTE INTEGRANTE:

ANEXO I	- Termo de Referência
ANEXO II	- Planilha de Composição de Preços;
ANEXO III	- Modelo de Carta de Credenciamento;
ANEXO IV	- Declaração de Proposta;
ANEXO V	- Modelo de Proposta de Preço;
ANEXO VI	- Declaração de Fatos Impeditivos;
ANEXO VII	- Modelo de Declaração para fins do dispositivo no inciso V do Art. 27 da Lei 8666/93;
ANEXO VIII	- Minuta de Contrato

Armação dos Búzios, 24 de Março de 2016.

**Grazielle Alves Ramalho
Pregoeira**



**PREFEITURA DA CIDADE DE ARMAÇÃO DOS BÚZIOS
COORDENADORIA DA UNIDADE DE LICITAÇÃO**

ANEXO I

TERMO DE REFERÊNCIA



**PREFEITURA DA CIDADE DE ARMAÇÃO DOS BÚZIOS
COORDENADORIA DA UNIDADE DE LICITAÇÃO**

**ANEXO II
PLANILHA DE COMPOSIÇÃO DE PREÇOS**



**PREFEITURA DA CIDADE DE ARMAÇÃO DOS BÚZIOS
COORDENADORIA DA UNIDADE DE LICITAÇÃO**

**ANEXO III
(MODELO DE CREDENCIAMENTO)**

Á
COMISSÃO PERMANENTE DE LICITAÇÃO – MUNICÍPIO DE ARMAÇÃO DOS BÚZIOS

Ref.: EDITAL DE LICITAÇÃO Nº xxx/16

Prezados Senhores,

Credenciamos o/a Sr. (a), nacionalidade, cédula de identidade nº, emitido pelo, para, em nome da(nome da empresa)....., participar do Pregão Presencial sob referência, podendo, para tanto, juntar e apresentar documentos, apresentar propostas, assinar atos e termos, requerer e deliberar, apresentar recursos, renunciar a direitos, inclusive recursos, e tudo o mais que se fizer necessário, de acordo com o Edital.

Local e Data

Assinatura do representante legal da empresa devidamente identificada



**PREFEITURA DA CIDADE DE ARMAÇÃO DOS BÚZIOS
COORDENADORIA DA UNIDADE DE LICITAÇÃO**

**ANEXO IV
DECLARAÇÃO DE PROPOSTA**

PREGÃO PRESENCIAL Nº xxx/2016.

Pela presente, declaramos inteira submissão aos preceitos legais em vigor, especialmente os da Lei e 8.666/93 e suas atualizações.

Propomos à Prefeitura Municipal de Armação dos Búzios, pelo menor preço a seguir indicado o fornecimento de _____ - , objeto desta licitação, obedecendo às estipulações do correspondente edital deste certame e asseverando que:

- a) Os produtos constantes do rol de especificações serão de boa qualidade.
- b) Temos plenas condições de prestar os produtos constantes da relação;
- c) Em caso de divergência entre os valores prevalecerá o de menor valor;
- d) Cotamos como preço unitário para prestação do produto na presente licitação, nos termos do Anexo I, estando já incluídos todos os custos.
- e) O valor total da proposta é de R\$ _____ (por extenso)

Uma vez aberta às propostas, estamos cientes de que não serão admitidos pedidos de retificação dos valores, das condições ou vantagens oferecidas.

O prazo de validade desta Declaração de Proposta é 60 (sessenta) dias, contados da data de abertura do respectivo envelope, renováveis conforme norma deste edital.

Local / data

(assinatura do representante legal)

Razão Social do proponente:

Endereço:

Telefone:

CNPJ nº.

Inscrição Estadual:

Inscrição Municipal:

Banco (nome e nº.)

Agência (nome e nº.)

Conta Corrente nº.



PREFEITURA DA CIDADE DE ARMAÇÃO DOS BÚZIOS
COORDENADORIA DA UNIDADE DE LICITAÇÃO

ANEXO V
PLANILHA DE PROPOSTA DE PREÇO



**PREFEITURA DA CIDADE DE ARMAÇÃO DOS BÚZIOS
COORDENADORIA DA UNIDADE DE LICITAÇÃO**

ANEXO VI

DECLARAÇÃO DE FATOS IMPEDITIVOS

(modelo)

PREGÃO PRESENCIAL Nº xxx/2016

_____(nome da empresa)_____, inscrita no CNPJ sob o nº _____, sediada___ (endereço completo)_____, declara, sob as penas da lei, que até a presente data inexistem fatos Superveniente, para sua habilitação no presente processo licitatório, assim como ciente da obrigatoriedade de declarar ocorrências posteriores.

Local e data

Assinatura do representante legal

carimbo CNPJ

(Esta carta deverá ser confeccionada em papel timbrado da empresa).



**PREFEITURA DA CIDADE DE ARMAÇÃO DOS BÚZIOS
COORDENADORIA DA UNIDADE DE LICITAÇÃO**

ANEXO VII

DECLARAÇÃO PARA FINS DO DISPOSTO NO INCISO V DO ART. 27 DA LEI 8.666/93

(modelo)

PREGÃO PRESENCIAL Nº xxx/2016.

Ref.: (identificação da licitante)

_____, inscrita no CNPJ nº _____, por intermédio de seu representante legal, Sr. _____, portador da carteira de identidade nº _____ e CPF _____, DECLARA, para fins do disposto no inciso V do art. 27 da lei nº 8.666, de 21 de junho de 1993, acrescido pela Lei nº 9.854, de 27 de outubro de 1999, que não emprega menor de dezoito anos em trabalho noturno, perigoso ou insalubre e (assinar com “x” , conforme o caso):

- () não emprega menor de dezesseis anos.
() emprega menor, a partir de quatorze anos, na condição de aprendiz.

Local, em _____ de _____ de _____.



**PREFEITURA DA CIDADE DE ARMAÇÃO DOS BÚZIOS
COORDENADORIA DA UNIDADE DE LICITAÇÃO**

ANEXO VIII

Minuta de Contrato

Termo de contrato de xxxxxxxxxxxxxx celebrado entre o Município de Armação dos Búzios, como Contratante, e a _____ como Contratada, na forma abaixo.

Aos dias ____ do mês de _____ do ano de _____, o **MUNICÍPIO DE ARMAÇÃO DOS BÚZIOS**, pessoa jurídica de direito público interno, domiciliado na Estrada da Usina Velha, 600 – Armação dos Búzios – RJ, Centro, inscrito no CNPJ sob o nº XXXXXX, neste ato representado por seu Secretário Municipal de xxxxxxxx, brasileiro(x), casado(solteiro), residente e domiciliado nesta cidade, portador da carteira de identidade n. XXXXX, expedida pelo IFP, e do CPF n. XXXXXX, como **CONTRATANTE**, e a sociedade empresária **NOME DA EMPRESA**, estabelecida na **ENDEREÇO COMPLETO**, inscrita no Cadastro Nacional de Pessoas Jurídicas – CNPJ sob o n. **NÚMERO DO CNPJ**, a seguir **CONTRATADA**, que é celebrado em decorrência do resultado da Licitação na modalidade de Pregão Presencial nº ____/2016, realizada através do procedimento administrativo n.____/2016 homologada por despacho do Secretário Municipal de xxxxxxxx publicado nos Atos Oficiais do Município de Armação dos Búzios, em ____/____/____, que se regerá pelas seguintes condições.

CLÁUSULA PRIMEIRA: Legislação aplicável

Este contrato se rege por toda legislação aplicável à espécie, que desde já se entende como integrante do presente termo, especialmente pelas normas de caráter geral da Lei 8.666/93 e 10.520/02 e da Lei Complementar Federal n. 101/2000, bem como pelos preceitos de direito público e pelas regras constantes do Edital, pela Proposta da Contratada e pelas disposições deste Contrato, bem como o contido no procedimento administrativo nº ____/2016.

CLÁUSULA SEGUNDA: Objeto

O objeto do presente contrato é a _____, cujas características e especificações técnicas encontram-se descritas no edital.

PARÁGRAFO ÚNICO. O fornecimento será executada com obediência rigorosa, fiel e integral de todas as exigências, normas, itens, elementos, condições gerais e especiais, contidos no PREGÃO PRESENCIAL n. ____/2016.

CLÁUSULA TERCEIRA: Valor

O valor total do presente Contrato é de ____ (____ reais).

CLÁUSULA QUARTA: Forma e prazo de pagamento

Os pagamentos serão realizados no prazo máximo de 30 (trinta) dias, contados da data final do período de adimplemento a que se referir, mediante fatura que deverá ser apresentada pela contratada, atestada e visada por 2 (dois) servidores da Secretaria responsável pelo recebimento.

PARÁGRAFO PRIMEIRO. Caso se faça necessária a retificação de fatura por culpa da contratada, o prazo terá sua contagem suspensa até a data de reapresentação da fatura ao órgão, isenta de erros, dando-se, então, prosseguimento à contagem.

PARÁGRAFO SEGUNDO. Os pagamentos serão efetuados após a regular liquidação das despesas, nos termos do artigo 63, da Lei Federal n. 4320/64, obedecido ao disposto no artigo 73, da Lei Federal n. 8666/93.



PREFEITURA DA CIDADE DE ARMAÇÃO DOS BÚZIOS COORDENADORIA DA UNIDADE DE LICITAÇÃO

PARÁGRAFO TERCEIRO. O valor dos pagamentos eventualmente efetuados com atraso injustificado sofrerá a incidência de juros moratórios de 0,01667% ao dia, alcançando 6% ao ano, consoante artigo 406, da Lei Federal n. 10406/02.

PARÁGRAFO QUARTO. O valor dos pagamentos eventualmente efetuados com atraso em virtude de ato ou fato que não seja atribuível à contratada sofrerá a incidência do índice de IPCA *pro rata die*, a título de compensação financeira, que será o produto resultante do mesmo índice do dia anterior ao pagamento, multiplicado pelo número de dias de atraso do mês correspondente, repetindo-se a operação a cada mês de atraso. E no caso de antecipação dos pagamentos a contratada tomará também como base os mesmos índices de cálculo.

PARÁGRAFO QUINTO. Entende-se por atraso o período que exceder o trintídio previsto nesta cláusula.

CLÁUSULA QUINTA: Prazo de execução

O prazo de execução ou fornecimento do presente Contrato será de _____, contados da assinatura do contrato.

CLÁUSULA SEXTA: Regime de execução

A execução dos serviços ou fornecimento deste presente contrato será realizada de acordo com as quantidades solicitadas ou não pela Administração.

CLÁUSULA SÉTIMA: Fiscalização

A fiscalização do fornecimento ou da prestação de serviços caberá ao contratante, ou a quem dele preposto seja, a quem incumbirá a prática de todos e quaisquer atos próprios ao exercício desse procedimento, definidos na legislação pertinente e, em especial, na especificação dos produtos a serem executados, inclusive quanto à aplicação das penalidades previstas neste contato.

PARÁGRAFO PRIMEIRO. A contratada declara antecipadamente, aceitar todas as decisões, métodos e processos de inspeção, verificação e controle adotados pelo contratante, obrigando-se a fornecer os dados, elementos, explicações, esclarecimentos e comunicações de que este necessitar e que forem julgados necessários ao desempenho de suas atividades.

PARÁGRAFO SEGUNDO. Compete à contratada fazer minucioso exame das especificações dos produtos, de modo a permitir, a tempo e por escrito, apresentar à fiscalização todas as divergências ou dúvidas porventura encontradas, para o devido esclarecimento, que venham a impedir o bom desempenho do contrato. O silêncio implica total aceitação das condições estabelecidas.

PARÁGRAFO TERCEIRO. A atuação fiscalizadora em nada restringirá a responsabilidade única, integral e exclusiva da contratada no que concerne aos produtos contratados, à sua execução e às conseqüências e implicações, próximas ou remotas, perante o contratante, ou perante terceiros, do mesmo modo que a ocorrência de eventuais irregularidades na execução dos mesmos não implicará em co-responsabilidade do contratante e de seus prepostos.

CLÁUSULA OITAVA: Obrigações da contratada

São obrigações da contratada todos os requisitos expostos no Termo de Referência **do Anexo I deste Edital:**

I – prestar os serviços ou fornecimento de acordo com todas as exigências contidas no edital, dentro do prazo estipulado;

II – tomar medidas preventivas necessárias para evitar danos a terceiros, em conseqüência da entrega dos produtos. Será de exclusiva responsabilidade da contratada a obrigação de reparar os prejuízos que vier a causar a quem quer que seja e quaisquer que tenham sido as medidas preventivas acaso adotadas;



PREFEITURA DA CIDADE DE ARMAÇÃO DOS BÚZIOS COORDENADORIA DA UNIDADE DE LICITAÇÃO

III – se responsabilizar pelo ressarcimento de quaisquer danos e prejuízos, de qualquer natureza, que causar ao contratante ou a terceiros, decorrentes da execução do objeto deste contrato, respondendo por si e por seus sucessores;

IV – atender a determinações e exigências formuladas pelo contratante;

V – substituir, por sua conta e responsabilidade, a qualquer época, os produtos, desde que fique comprovada a existência de não conformidade com o exigido no certame, somente possível de aferição com a devida utilização.

VI – reparar, corrigir, remover, reconstituir ou substituir, às suas expensas, no total ou em parte, o objeto do contrato em que se verificarem vícios, defeitos ou incorreções resultantes de execução ou de materiais empregados;

VII - prestar garantia dos produtos ao Contratante, com isenção de taxas, pelo período de 06 meses;

VIII – se responsabilizar pelos encargos trabalhistas, previdenciários, fiscais e comerciais, resultantes da execução do contrato, devendo obedecer às normas trabalhistas vigentes, contidas na Consolidação das Leis do Trabalho, no que concerne à contratação de pessoal a ser empregado na execução do contrato ora contratado;

IX – manter, durante toda a execução do contrato, em compatibilidade com as obrigações assumidas, as condições de habilitação e qualificação exigidas na licitação.

PARÁGRAFO ÚNICO. Atender e cumprir fielmente as obrigações expostas no Termo de Referência ou Projeto Básico Anexo I, quanto a execução, responsabilidade e forma da prestação dos serviços.

CLÁUSULA NONA: Obrigações do contratante

São obrigações do contratante todos os requisitos expostos no Termo de Referência **do Anexo I deste Edital:**

I – realizar os pagamentos relativos a prestação de serviços efetivamente executados, cuja nota fiscal/fatura discriminativa seja devidamente atestada por funcionário do setor próprio, conforme alínea a, inciso XIV, do artigo 40, da Lei 8.666/93;

II – realizar a fiscalização do objeto contratado;

III – proporcionar todas as facilidades para que a contratada possa realizar a execução do objeto.

PARÁGRAFO ÚNICO. Disponibilizar e cumprir fielmente as obrigações expostas no Termo de Referência ou Projeto Básico Anexo I, quanto a programar e elaborar formas de controle para a execução do objeto da prestação dos serviços.

CLÁUSULA DÉCIMA: Aceitação do objeto do contrato

A aceitação da prestação de serviços previstos na CLÁUSULA SEGUNDA se dará mediante a avaliação de funcionários do contratante que constatarão se o produto atende a todas as especificações contidas no edital.

PARÁGRAFO ÚNICO. Na recusa de aceitação por não atenderem às exigências do contratante, a contratada deverá re-executar, passando a contar os prazos para pagamento e demais compromissos da contratante a partir da data da efetiva aceitação.

CLÁUSULA DÉCIMA PRIMEIRA: Força maior

Os motivos de força maior que possam impedir a contratada de cumprir as etapas e o prazo do contrato deverão ser alegados oportunamente, mediante requerimento protocolado.

PARÁGRAFO PRIMEIRO. Não serão consideradas quaisquer alegações baseadas em ocorrência não comunicada nem aceitas pela fiscalização em época oportuna.

PARÁGRAFO SEGUNDO. Os motivos de força maior poderão autorizar a suspensão do contrato.

CLÁUSULA DÉCIMA SEGUNDA: Suspensão da execução

É facultado ao contratante suspender a execução do contrato e a contagem dos prazos mediante justificativas.



PREFEITURA DA CIDADE DE ARMAÇÃO DOS BÚZIOS COORDENADORIA DA UNIDADE DE LICITAÇÃO

CLÁUSULA DÉCIMA TERCEIRA: Sanções administrativas

A recusa da adjudicatária em assinar o contrato no prazo estipulado no edital, a inexecução total ou parcial do contrato, a execução imperfeita, a mora na execução, ou qualquer inadimplemento e infração contratual, sem prejuízo da responsabilidade civil e criminal que couber, garantida a defesa prévia, sujeitará a contratada às sanções dispostas no artigo 87, da Lei 8.666/93 e no edital, quais sejam:

- a) Advertência;
- b) Multa sobre o valor total do contrato, no caso de atrasos injustificados ou negligência na entrega do material;
- c) suspensão temporária de participar em licitação e impedimento de contratar com a Administração Municipal de até 2 (dois) anos;
- d) declaração de inidoneidade para licitar ou contratar com a Administração Pública enquanto perdurarem os motivos determinantes da punição ou até que seja promovida a reabilitação perante a própria autoridade que aplicou a penalidade, que será concedida sempre que o contratado ressarcir a Administração pelos prejuízos resultantes e após decorrido o prazo da sanção aplicável, conforme letra c desta cláusula.

PARÁGRAFO PRIMEIRO. A penalidade estabelecida no subitem anterior é de competência do Prefeito Municipal.

PARÁGRAFO SEGUNDO. Após o décimo dia de atraso ou no caso de reincidência na execução imperfeita do contrato, poderá restar caracterizado o descumprimento total da obrigação assumida, ensejando a rescisão unilateral de relação contratual e/ou cancelamento da respectiva nota de empenho pela Administração. Sujeita-se, ainda, a contratada às sanções previstas nessa cláusula.

PARÁGRAFO TERCEIRO. O valor da multa, aplicada após regular processo administrativo, será descontado da garantia do respectivo contratado, se essa tiver sido exigida.

PARÁGRAFO QUARTO. Se a multa for de valor superior ao valor da garantia prestada, além da perda desta, responderá o contratado por sua diferença, a qual será descontada dos pagamentos eventualmente devidos pela Administração ou, ainda, quando for o caso, cobrado judicialmente.

PARÁGRAFO QUINTO. A multa a que alude este item não impede que a Administração rescinda unilateralmente o contrato e aplique cumulativamente as sanções previstas pela Lei 8.666/93.

PARÁGRAFO SEXTO. Quem, convocado dentro do prazo de validade de sua proposta, ensejar o retardamento da execução de seu objeto por não celebrar o contrato, deixar de entregar o produto, apresentar documentação falsa exigida para o certame, não mantiver a proposta, falhar ou fraudar a execução do contrato, comportar-se de modo inidôneo ou cometer fraude fiscal, ficará impedido de licitar e contratar com o Município e será descredenciado no sistema de cadastramento de fornecedores a que se refere o artigo 4º, inciso XIV, da Lei 10.520/2002, pelo prazo de até 5 (cinco) anos, sem prejuízo das multas previstas para o caso.

PARÁGRAFO SÉTIMO. As penalidades poderão ser registradas no sistema de cadastro de fornecedores e, no caso de suspensão de licitar, o licitante deverá ser descredenciado por igual período, sem prejuízo das multas previstas para o caso.

PARÁGRAFO OITAVO. A multa não exime a contratada de responsabilidade por perdas e danos decorrentes de infrações cometidas.

CLÁUSULA DÉCIMA QUARTA: Recursos

Contra as decisões que resultarem em penalidade, a contratada poderá apresentar, sempre sem efeito suspensivo:

- a) pedido de reconsideração, no prazo de 10 (dez) dias úteis, contados da ciência;



**PREFEITURA DA CIDADE DE ARMAÇÃO DOS BÚZIOS
COORDENADORIA DA UNIDADE DE LICITAÇÃO**

b) recurso a ser interposto perante a autoridade imediatamente superior, no prazo de 5 (cinco) dias úteis, contados da ciência do indeferimento do pedido de reconsideração, mediante depósito prévio do valor da multa, em moeda corrente, conforme informações a serem prestadas pela Secretaria Municipal de Fazenda;

c) representação, no prazo de 5 (cinco) dias úteis, contados da intimação da decisão relacionada com o objeto da licitação ou do contrato, de que não caiba recurso hierárquico.

CLÁUSULA DÉCIMA QUINTA: Rescisão

O contratante poderá rescindir o contrato nas hipóteses previstas no artigo 78, da Lei 8.666/93, mediante decisão fundamentada, garantida a defesa prévia.

PARÁGRAFO ÚNICO. Na decretação da rescisão, a contratada ficará sujeita à multa de até 20% (vinte por cento) do valor do contrato, sem prejuízo das demais sanções cabíveis.

CLÁUSULA DÉCIMA SEXTA: Das cláusulas exorbitantes

Fazem parte do presente contrato as prerrogativas constantes do artigo 58, da Lei 8.666/93.

CLÁUSULA DÉCIMA SÉTIMA: Dotação orçamentária

Os recursos necessários à entrega de materiais ora contratados correrão à conta do Programa de Trabalho n. ____, Elemento de Despesa n. ____, tendo sido empenhada a importância de R\$ ____, através da nota de empenho n. ____, do orçamento em vigor.

CLÁUSULA DÉCIMA OITAVA: Foro

Fica eleito o foro da Comarca de Armação dos Búzios para dirimir qualquer dúvida oriunda da execução deste instrumento, renunciando as partes, desde já, a qualquer outro, por mais especial ou privilegiado que seja.

CLÁUSULA DÉCIMA NONA: Publicação

O contratante promoverá a publicação do extrato deste instrumento nos Atos Oficiais do Município de Armação dos Búzios no prazo de 20 (vinte) dias contados da sua assinatura.

CLÁUSULA VIGÉSIMA: Fiscalização financeira e orçamentária

O contratante providenciará a remessa de cópias autênticas do presente instrumento ao órgão de controle interno do município e ao Tribunal de Contas do Estado do Rio de Janeiro.

CLÁUSULA VIGÉSIMA PRIMEIRA: Das disposições finais

a) A contratada se obriga a manter, durante todo o período de execução do contrato, as condições de habilitação jurídica, qualificação técnica, qualificação econômico-financeira e regularidade fiscal, exigidas no edital que instruiu esta licitação, na qual foram licitados os produtos objeto do presente instrumento e o teor da sua proposta de preço, sob pena de rescisão do contrato.

b) Os ensaios, os testes e as demais provas requeridas por normas técnicas oficiais para a verificação de qualidade dos materiais, objeto deste contrato, correm à conta da contratada.



**PREFEITURA DA CIDADE DE ARMAÇÃO DOS BÚZIOS
COORDENADORIA DA UNIDADE DE LICITAÇÃO**

CLÁUSULA VIGÉSIMA SEGUNDA: Do reajuste de preços

Os preços poderão sofrer alterações e reajustes, obedecendo às disposições e em conformidade com o Inciso XI do art. 40 e do art. 65 da Lei 8666/93, aplicando-se como base de cálculo o índice IPCA (Índice Nacional de Preço ao Consumidor Amplo) vigente.

E por estarem justos e acordados, assinam o presente em 5 (cinco) vias de igual teor e forma, na presença de duas testemunhas que também o assinam.

Armação dos Búzios, ___ de _____ de ____.

PREFEITURA MUNICIPAL DE ARMAÇÃO DOS BÚZIOS

Secretário Municipal de xxxxxxxxx

Contratada

Testemunhas :

Nome:

Nome:



PREFEITURA DA CIDADE DE ARMAÇÃO DOS BUZIOS

Estrada da Usina, 600

Centro

Armação dos Búzios

RJ

Anexo II - Planilha de Composição de Preços

Pregão: 010/2016 Processo Adm: 17049/2014

Data do Certame: 07/04/2016 Hora: 10:00

Mes(es) de Referência:

11/2015

12/2014

Item	Produto	Und.	Qtd	PREGÃO PRESENCIAL	
				Pr. Médio	Pr. Médio Total
1	CONFECÇÃO DE NICHOS, EM MDF NAVAL BRANCO DUPLA FACE Descr: COM DEZ ESPAÇOS CADA, MEDINDO 0,53 X 2,00 X 0,35M	UN	2,00	1.423,3300	2.846,66
2	CONFECÇÃO DE ARMARIO EM MDF NAVA DUPLA FACE Descr: COM PRATELEIRA E 04 (QUATRO) PORTAS, MEDINDO 1,65 X 0,79 X 0,53M	UN	1,00	1.313,3300	1.313,33
3	CONFECÇÃO DE ARMARIO EM MDF BRANCO DUPLA FACE Descr: COM DUAS PORTAS E PRATELEIRA INTERNA, MEDINDO 1,50 X 0,90 X 0,30M	UN	1,00	2.138,3300	2.138,33
4	CONFECÇÃO DE ARMÁRIO, EM MDF BRANCO DUPLA FACE Descr: COM DUAS E PRATELEIRA INTERNA, MEDINDO 0,60 X 0,80 X 0,40M	UN	1,00	840,0000	840,00
5	CONFECÇÃO DE BALCÃO DE ATENDIMENTO EM "L" EM MDF COR IPE AMARELO Descr: 1,80 X 1,00 X 1,00M, COM PRATELEIRA EM "L"	UN	1,00	2.256,6700	2.256,67
6	CONFECÇÃO DE BALCÃO DE ATENDIMENTO EM "L", EM MDF COR IPE AMARELO, Descr: MEDINDO 1,70 X 1,00 X 0,70M COM PRATELEIRA EM "L"	UN	1,00	2.056,6700	2.056,67
7	CONFECÇÃO DE BRANCOS, EM MADEIRA ANGELIM PEDRA, Descr: MEDINDO 1,20 X 0,45 X 0,30 M, COM ACABAMENTO EM SELADORA PARA MADEIRA	UN	4,00	558,3300	2.233,32
8	CONFECÇÃO DE PRETELEIRAS, EM MDF BRANCO DUPLA FACE DE 18MM Descr: COM SUPORTE EM MADEIRA, MEDIDO 1,80 X 0,50M, MONTADAS SOBRE MÃO FRANCESA DE AÇO BRANCO	UN	8,00	206,6700	1.653,36
9	CONFECÇÃO DE QUADRO EM MDF BRANCO LISO, MEDINDO 105, 2,85M Descr: COM MOLDURA EM MADEIRA ANGELIM PEDRA	UN	2,00	701,6700	1.403,34
10	CONFECÇÃO E MONTAGEM 110M² DIVISÓRIAS, EM MDF DUPLA FASE BRANCA Descr: COM ESTRUTURA EM MADEIRA INSTALAÇÃO DE TRÊS PORTAS COM FERRAGENS	M2	110,00	137,6700	15.143,70
11	CONFECÇÃO E MONTAGEM DE DIVISÓRIAS, TOTALIZANDO 25M², EM MDF DUPLA FACE BRANCA, COM ESTRUTURA Descr: EM MADEIRA E INSTALAÇÃO D 04 (QUATRO) PORTAS COM FERRUGENS	M2	25,00	137,6700	3.441,75



PREFEITURA DA CIDADE DE ARMAÇÃO DOS BUZIOS

Estrada da Usina, 600
Centro
Armação dos Búzios
RJ

Anexo II - Planilha de Composição de Preços

Pregão: 010/2016 **Processo Adm:** 17049/2014

Data do Certame: 07/04/2016 **Hora:** 10:00

Mes(es) de Referência:

11/2015

12/2014

Item	Produto	Und.	Qtd	PREGÃO PRESENCIAL	
				Pr. Médio	Pr. Médio Total
				Valor Global	35.327,13



PREFEITURA DA CIDADE DE ARMAÇÃO DOS BUZIOS

Estrada da Usina, 600

Centro

Armação dos Búzios

RJ

Anexo V - Planilha de Proposta de Preços

Nome da Firma ou Razão Social: _____	Processo Adm: 17049/2014
Data: _____	Pregão: 010/2016
Endereço: _____	Data: 07/04/2016
CNPJ: _____	Horário: 10:00
Inscrição Estadual: _____	
Inscrição Municipal: _____	
Agência: _____ Banco: _____ C/C: _____	

Aquisição de moveis de escritorio para a Secretaira de Desenvolvimento Social, Trabalho e Renda e Unidades do Fundo de Assistência Social.

Item	Produto	Unidade	Marca	Quantidade	Valor	Valor Total
1	CONFEÇÃO DE NICHOS, EM MDF NAVAL BRANCO DUPLA FACE	UN	_____	2,00	_____	_____
Descr	COM DEZ ESPAÇOS CADA, MEDINDO 0,53 X 2,00 X 0,35M					
2	CONFEÇÃO DE ARMARIO EM MDF NAVA DUPLA FACE	UN	_____	1,00	_____	_____
Descr	COM PRATELEIRA E 04 (QUATRO) PORTAS, MEDINDO 1,65 X 0,79 X 0,53M					
3	CONFEÇÃO DE ARMARIO EM MDF BRANCO DUPLA FACE	UN	_____	1,00	_____	_____
Descr	COM DUAS PORTAS E PRATELEIRA INTERNA, MEDINDO 1,50 X 0,90 X 0,30M					
4	CONFEÇÃO DE ARMÁRIO, EM MDF BRANCO DUPLA FACE	UN	_____	1,00	_____	_____
Descr	COM DUAS E PRATELEIRA INTERNA, MEDINDO 0,60 X 0,80 X 0,40M					
5	CONFEÇÃO DE BALCÃO DE ATENDIMENTO EM "L" EM MDF CO	UN	_____	1,00	_____	_____
Descr	R IPE AMARELO 1,80 X 1,00 X 1,00M, COM PRATELEIRA EM "L"					
6	CONFEÇÃO DE BALCÃO DE ATENDIMENTO EM "L", EM MDF COUN	UN	_____	1,00	_____	_____
Descr	R IPE AMARELO, MEDINDO 1,70 X 1,00 X 0,70M COM PRATELEIRA EM "L"					
7	CONFEÇÃO DE BRANCOS, EM MADEIRA ANGELIM PEDRA,	UN	_____	4,00	_____	_____
Descr	MEDINDO 1,20 X 0,45 X 0,30 M, COM ACABAMENTO EM SELADO RA PARA MADEIRA					
8	CONFEÇÃO DE PRETELEIRAS, EM MDF BRANCO DUPLA FACE	UN	_____	8,00	_____	_____
Descr	DE 18MM COM SUPORTE EM MADEIRA, MEDIDO 1,80 X 0,50M, MONTADA S SOBRE MÃO FRANCESA DE AÇO BRANCO					
9	CONFEÇÃO DE QUADRO EM MDF BRANCO LISO, MEDINDO 105UN	UN	_____	2,00	_____	_____
Descr	, 2,85M COM MOLDURA EM MADEIRA ANGELIM PEDRA					
10	CONFEÇÃO E MONTAGEM 110M² DIVISORIAS, EM MDF DUPLA	M2	_____	110,00	_____	_____
Descr	FASE BRANCA COM ESTRUTURA EM MADEIRA INSTALAÇÃO DE TRÊS PORTAS COM FERRAGENS					
11	CONFEÇÃO E MONTAGEM DE DIVISÓRIAS, TOTALIZANDO 25M	M2	_____	25,00	_____	_____
Descr	², EM MDF DUPLA FACE BRANCA, COM ESTRUTURA EM MADEIRA E INSTALAÇÃO D 04 (QUATRO) PORTAS COM FER RUGENS					

Valor Total: _____

Por extenso: _____

Prazo de entrega do objeto conforme o edital

Assinatura/Carimbo do Responsável



PREFEITURA DA CIDADE DE ARMAÇÃO DOS BÚZIOS

Estrada da Usina, 600

Centro

Armação dos Búzios

RJ

Anexo V - Planilha de Proposta de Preços

Nome da Firma ou Razão Social: _____	Processo Adm: 17049/2014
Data: _____	Pregão: 010/2016
Endereço: _____	Data: 07/04/2016
CNPJ: _____	Horário: 10:00
Inscrição Estadual: _____	
Inscrição Municipal: _____	
Agência: _____ Banco: _____ C/C: _____	

Aquisição de moveis de escritorio para a Secretaira de Desenvolvimento Social, Trabalho e Renda e Unidades do Fundo de Assistência Social.

Item	Produto	Unidade	Marca	Quantidade	Valor	Valor Total
------	---------	---------	-------	------------	-------	-------------

Validade da Proposta 60 dias

Condições de pagamento conforme o edital

Qualificação do representante legal:

Assinatura/Carimbo do Responsável



TERMO DE REFERÊNCIA

DO OBJETO

Aquisição de móveis planejados, compreendendo o serviço de instalação, nos 03 (três) Centros de Referência da Assistência Social – CRAS de Armação dos Búzios, de acordo com os quantitativos e as especificações mínimas exigidas, conforme tabela abaixo:

Item	Descrição do Material	Unidade	Quantidade
01	Confecção e montagem 110m ² de divisórias, em MDF dupla face branca, com estrutura em madeira, instalação de três portas com ferragens.	m ²	110
02	Confecção de 02 (dois) quadros, em MDF branco liso, medindo 1,05 x 2,85m com moldura em madeira angelim pedra.	und	02
03	Confecção de 01 (um) balcão de atendimento em "L", em MDF cor ipê amarelo, medindo 1,80 x 1,00 x 1,00m, com prateleira em "L".	und	01
04	Confecção de 01 (um) balcão de atendimento em "L", em MDF cor ipê amarelo, medindo 1,70 x 1,00 x 0,70m com prateleira em "L".	und	01
05	Confecção e montagem de 04 (quatro) divisórias, totalizando 25m ² , em MDF dupla face branca, com estrutura em madeira e instalação de 04 (quatro) portas com ferragens.	m ²	25
06	Confecção de 04 (quadros) bancos, em madeira angelim pedra, medindo 1,20 x 0,45 x 0,30m, com acabamento em seladora para madeira.	und	04
07	Confecção de 02 (dois) nichos, em MDF naval branco dupla face, com dez espaços cada, medindo 0,53 x 2,00 x 0,35m.	und	02
08	Confecção de armário, em MDF naval dupla face, com prateleira e 04 (quatro) portas, medindo 1,65 x 0,79 x 0,53m.	und	01
09	Confecção de 08 (oito) prateleiras, em MDF branco dupla face de 18mm, com suporte em madeira, medindo 1,80 x 0,50m, montadas sobre mão francesa de aço branco.	und	08
10	Confecção de 01 (um) armário, em MDF branco dupla face, com duas portas e prateleira interna, medindo 0,60 x 0,80 x 0,40m.	und	01
11	Confecção de 01 (um) armário, em MDF branco dupla face, com duas portas e prateleira interna, medindo 1,50 x 0,90 x 0,30m.	und	01

Técnica de Estimação do Consumo e Utilização

A estimativa de consumo e utilização dos móveis planejados arrolados acima foi alcançada em face da necessidade e determinação apontada pelo TCE-RJ de mobiliar os Centros de Referência da Assistência Social – CRAS.

Ao todo, são 03 Centros de Referência da Assistência Social em atividade no município: Rasa, José Gonçalves e Baía Formosa. Esses equipamentos são a porta de entrada da Assistência Social e neles são oferecidos serviços públicos com o objetivo de fortalecer a convivência familiar e comunitária. Através da organização e articulação das unidades da rede socioassistencial e de outras políticas, os CRAS possibilitam o acesso da população aos serviços, benefícios e projetos de assistência social, tornando-se uma referência para a população local e para os serviços setoriais.

Neles são ofertados os Serviços de Proteção e Atendimento Integral à Família (Paif) e os Serviços de Convivência e Fortalecimento de Vínculos (SCFV), além de prestar informações aos cidadãos sobre os benefícios assistenciais e promover inscrições no Cadastro Único para Programas Sociais do Governo Federal. Possuem como público alvo famílias e indivíduos em situação grave de



desproteção, pessoas com deficiência, idosos, crianças retiradas do trabalho infantil, pessoas inseridas no Cadastro Único, beneficiários do Programa Bolsa Família e do Benefício de Prestação Continuada (BPC), entre outros.

Diante das normas expedidas pelo Ministério de Desenvolvimento Social e Combate à Fome, a estrutura desses equipamentos deve conter salas específicas para atendimentos sociais, equipes técnicas e atividades.

Por essas razões, há a necessidade de estruturação dos espaços físicos desses CRAS, considerando o número de equipamentos, servidores técnicos lotados neles, salas e setores e número de usuários referenciados em cada CRAS.

LOCAL DE ENTREGA E INSTALAÇÃO

- Os móveis planejados serão entregues e instalados nos 03 (três) Centros de Referência de Assistência Social de Armação dos Búzios, situados na Rasa, José Gonçalves e Baía Formosa.

OBRIGAÇÕES E RESPONSABILIDADE DA CONTRATADA

- Transportar seus funcionários, ferramentas e equipamentos, para execução dos serviços contratados;
- Reparar, corrigir, remover ou substituir, às suas expensas, no total ou em parte, equipamentos e materiais que apresentem vícios, defeitos ou incorreções resultantes da execução de instalação ou materiais empregados;
- Reparar, ou quando isto for impossível, indenizar por danos materiais e/ou pessoais decorrentes de erro na execução dos serviços, objeto do presente termo de referência, que sobrevenha em prejuízo da CONTRATANTE ou de terceiros, sem quaisquer ônus para a CONTRATANTE;
- Responsabilizar-se pelos danos causados diretamente à CONTRATANTE ou a terceiros, decorrentes de sua culpa ou dolo na execução do CONTRATO;
- Responsabilizar-se por quaisquer danos que seus empregados causarem à Administração;
- Responsabilizar-se por prejuízos havidos da execução do contrato, mesmo após o término da duração do contrato;
- Manter devidamente limpos os locais onde se realizarem os serviços;
- A CONTRATADA deverá utilizar material de limpeza próprio, não podendo utilizar materiais de limpeza da contratante, a não ser que a Administração, em caráter de excepcionalidade, o permita.

FORMA DE EXECUÇÃO DOS SERVIÇOS

- Refazer todo e qualquer serviço não aprovado pela CONTRATANTE, sem qualquer ônus adicional para a CONTRATANTE;
- Substituir imediatamente qualquer empregado responsável pela execução dos serviços que causar transtorno a boa execução do Contrato ou por recomendação da fiscalização;
- Responsabilizar-se por todo o ferramental, dispositivos e aparelhos adequados à perfeita execução do CONTRATO.

PRAZO DE FORNECIMENTO E INSTALAÇÃO DOS EQUIPAMENTOS

- A CONTRATADA deverá fornecer o equipamento em até 30 (trinta) dias a partir do recebimento da ordem de início de serviços ou da nota de empenho emitidos pela CONTRATANTE.
- A partir do recebimento provisório do mobiliário, a empresa tem o prazo de 15 (quinze) dias corridos para finalizar a instalação dos móveis de escritório.

DA GARANTIA

- A garantia deverá ser de no mínimo 01 (um) ano, a contar da data do recebimento definitivo.
- A troca de partes defeituosas deverá ser feita em até 15 (quinze) dias úteis a partir do comunicado da CONTRATANTE com a CONTRATADA relatando problemas em algum dos mobiliários fornecidos.

CONDIÇÕES DE RECEBIMENTO

- Quando da entrega dos mobiliários de posse da Nota Fiscal, a CONTRATANTE fará o seu RECEBIMENTO PROVISÓRIO por meio de Funcionário nos autos. O RECEBIMENTO



PMAB
PROCESSO N°: 170149/2014
Rubrica: [assinatura] file: 102

PROVISÓRIO é ato que representa a conferência dos bens, do valor unitário e do quantitativo dos produtos entregues pela CONTRATADA.

- Se eventualmente for detectado problema em algum dos materiais, ou equipamentos, ou na execução dos serviços, a Contratada será notificada pelo gestor do contrato para providenciar as correções, que deverão ocorrer no prazo máximo de 10 (dez) dias úteis, contados da data de recebimento da notificação.
- Estando os materiais, equipamento, e os serviços de acordo com as Especificações, o gestor de contrato realizará o RECEBIMENTO DEFINITIVO, apondo o carimbo de ATESTO na nota fiscal.

PAGAMENTO

- A nota fiscal/fatura deverá ser apresentada pela Contratada ao responsável pelo recebimento do bem ou serviço.
- A data da apresentação da nota fiscal/fatura será devidamente registrada nos autos do processo pelo responsável pelo recebimento do bem ou serviço.
- O ATESTO na nota fiscal e o respectivo PAGAMENTO será efetuado nos seguintes prazos, de acordo com o valor da despesa:
- O pagamento será creditado em nome da Contratada, mediante ordem de pagamento bancário em conta corrente por ela indicada
- A Contratada, optante pelo Simples, deverá apresentar, juntamente com a nota fiscal/fatura, declaração, conforme modelo constante na Instrução Normativa RFB nº 1.234, de 11 de janeiro de 2012. Caso não o faça, ficará sujeita à retenção de imposto e contribuições, de acordo com a referida Instrução.

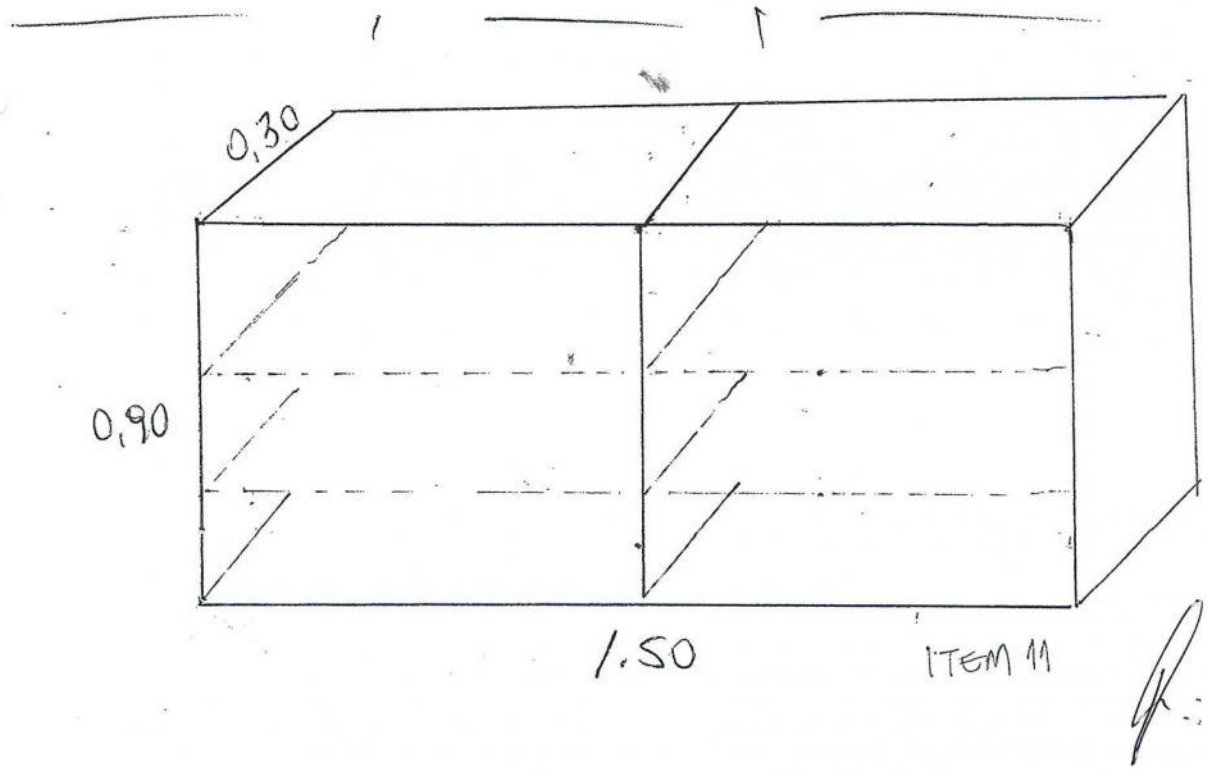
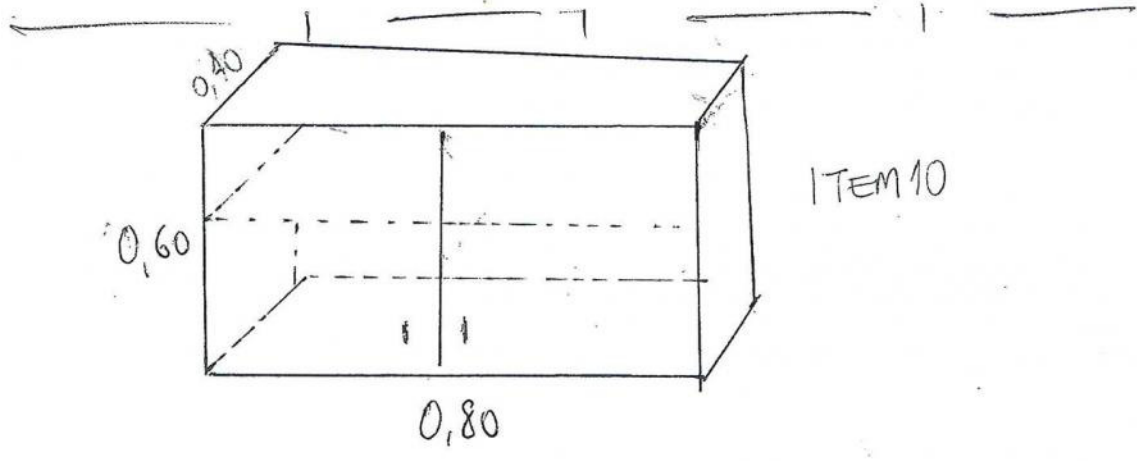
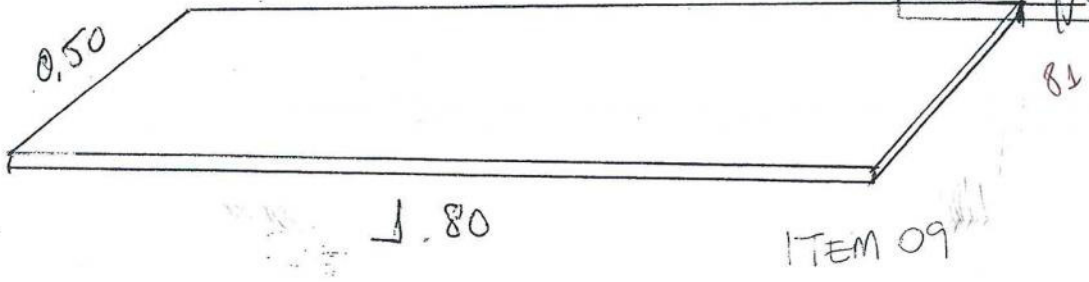

JOÃO DE MELO CARRILHO
Secretário Municipal
Desenvolvimento Social, Trabalho e Renda

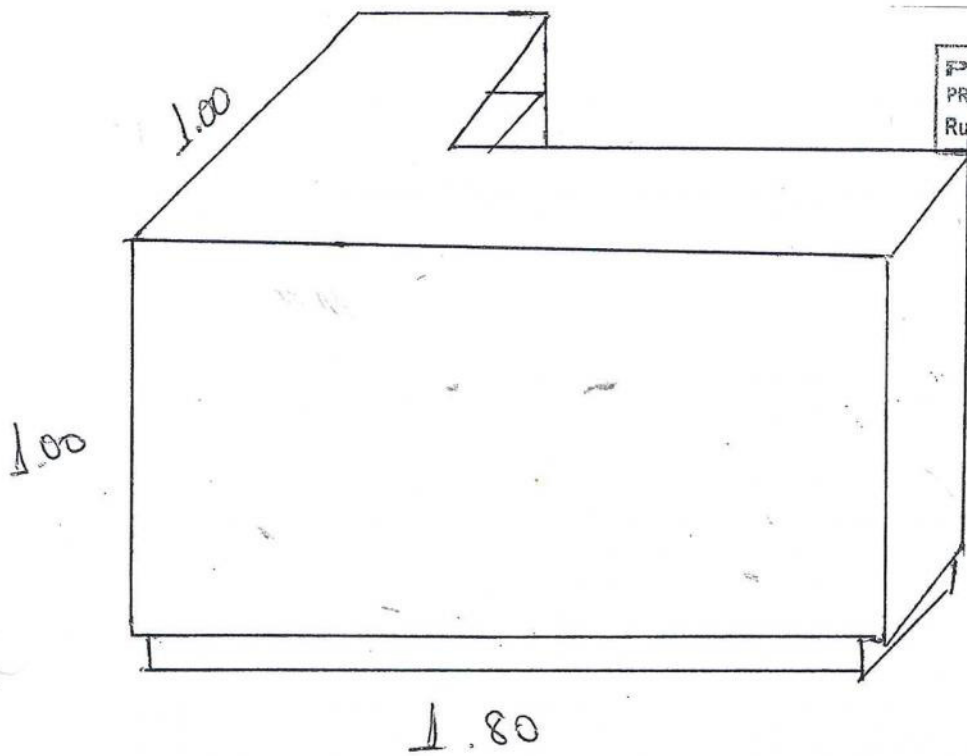

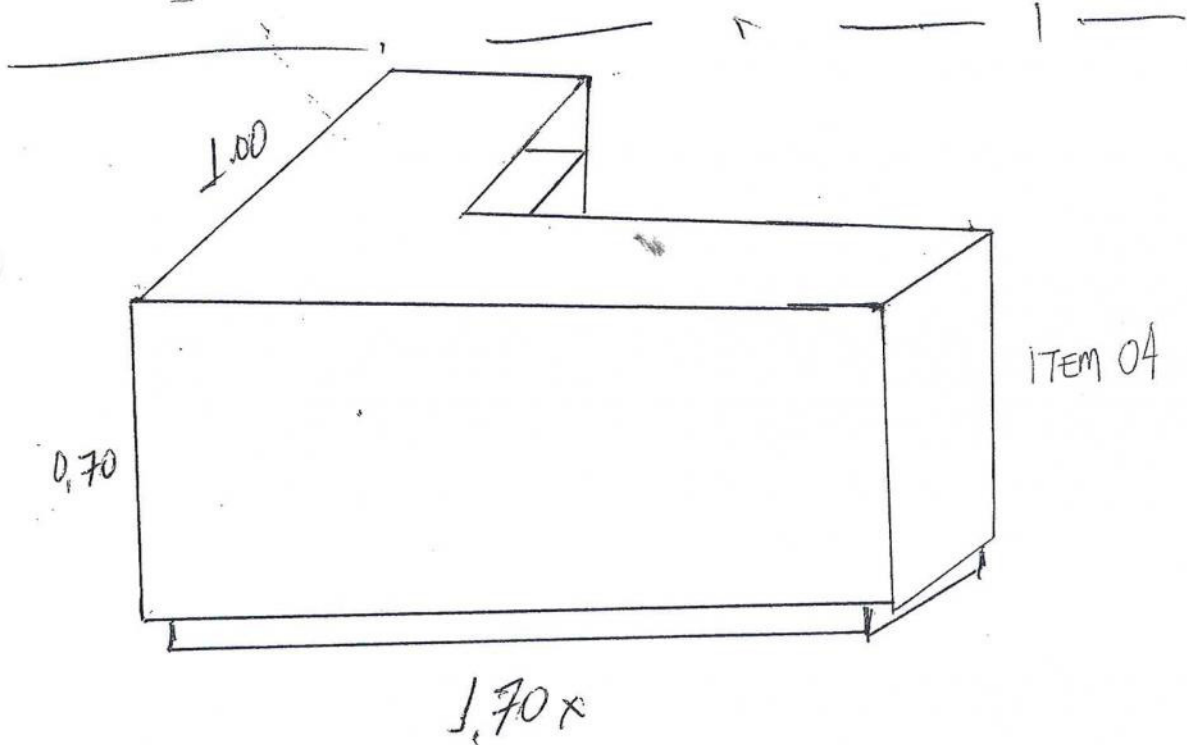

79

ITEM 03



ITEM 04

80

PMAB	13/009/2014
PROCESSO Nº.	
Rubrica:	fls: 24

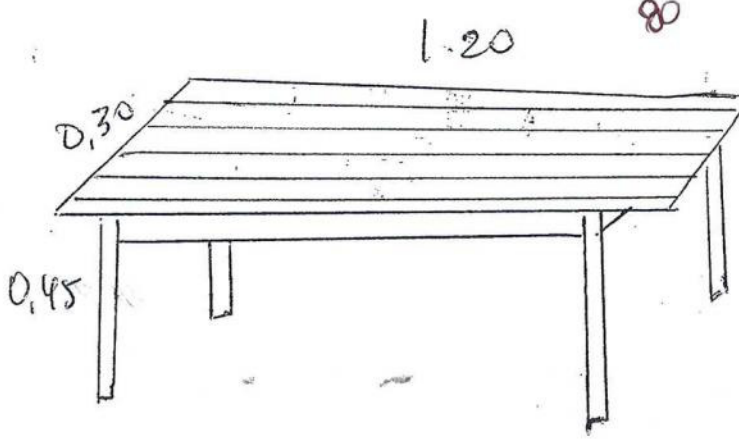

ITEM 06

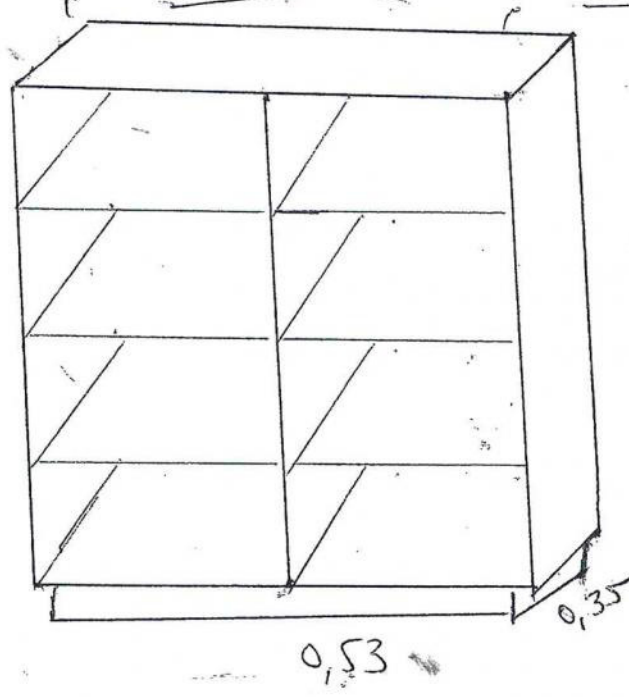

ITEM 07

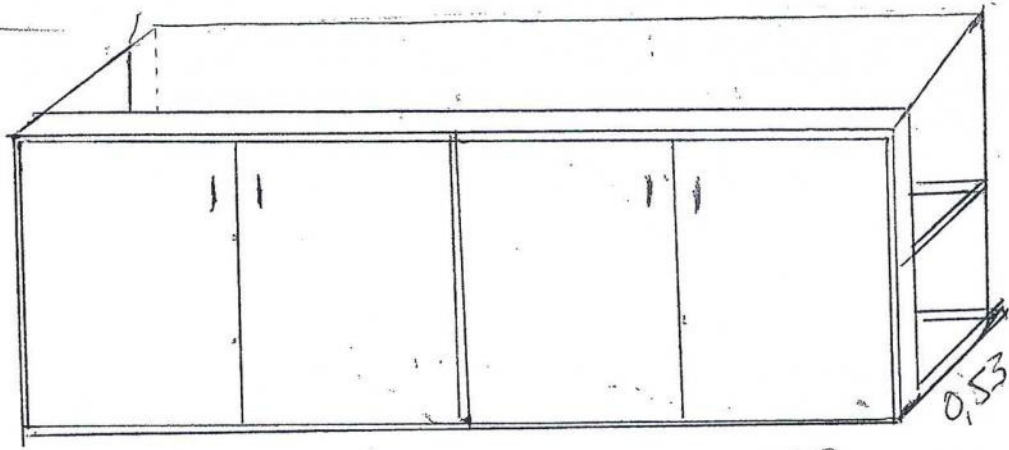

ITEM 08

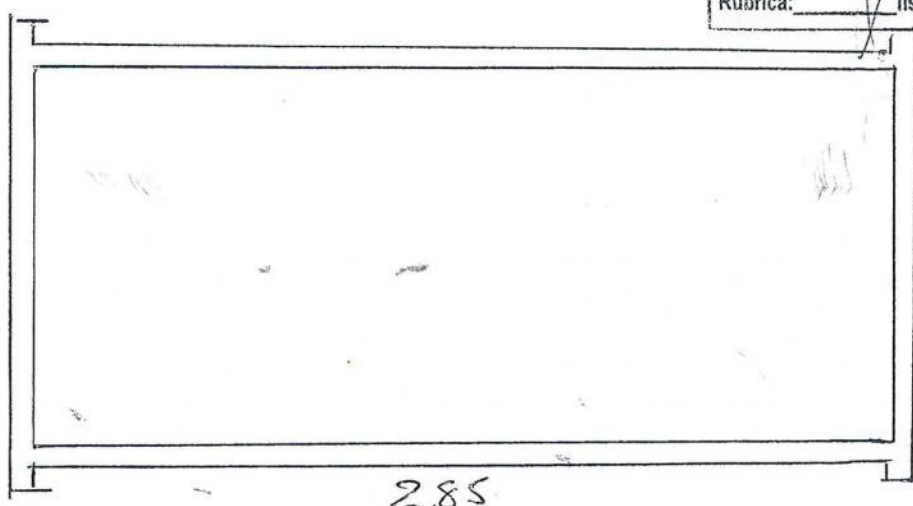

1,05

2,85

78

ITEM 02

